



## ZAWÓR ZWROTNY SPRĘŻYNOWY KWASOODPORNY YSP-800

- pełen przepływ
- zabudowa w dowolnym położeniu
- uszczelnienie korpusu i gniazda PTFE
- gwint DIN2999/BSP lub NPT\*
- ciśnienie PN40 / 800psi
- ciśnienie otwarcia 300mbar
- temperatura -50°C +180°C

\* na specjalne zamówienie



| lista materiałów |           |      |
|------------------|-----------|------|
| 1                | korpus    | 316  |
| 2                | pokrywa   | 316  |
| 3                | sprężyna  | 316  |
| 4                | grzyb     | 316  |
| 5                | gniazdo   | PTFE |
| 6                | podkładka | 316  |
| 7                | śruba     | 316  |
| 8                | uszczelka | PTFE |

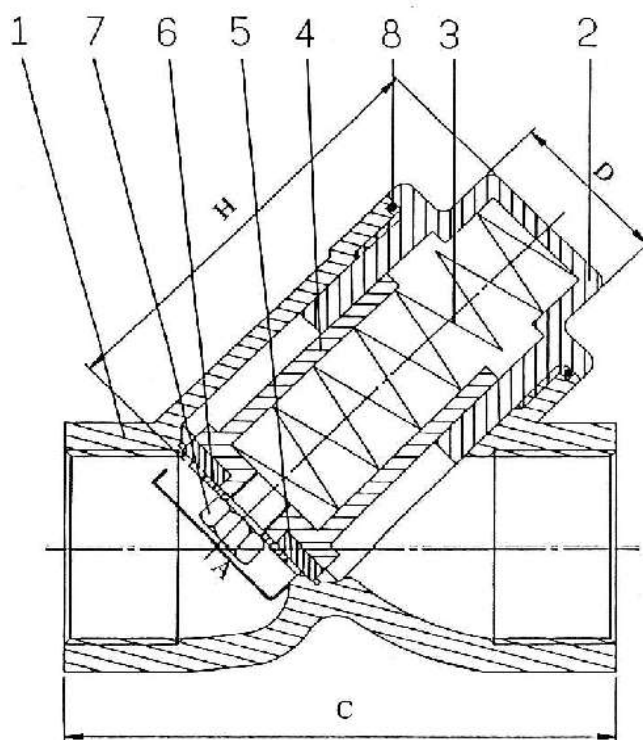

| wymiary mm |        |    |    |     |        |  |
|------------|--------|----|----|-----|--------|--|
| DN         |        | A  | H  | C   | kg/szt |  |
| 10         | 3/8"   | 15 | 42 | 65  | 0,35   |  |
| 15         | 1/2"   | 15 | 42 | 65  | 0,33   |  |
| 20         | 3/4"   | 20 | 51 | 80  | 0,42   |  |
| 25         | 1"     | 25 | 60 | 90  | 0,7    |  |
| 32         | 1 1/4" | 32 | 67 | 105 | 1      |  |
| 40         | 1 1/2" | 40 | 75 | 120 | 1,5    |  |
| 50         | 2"     | 50 | 81 | 140 | 2,1    |  |

A R M A K O M  
ul. Powstańców Wielkopolskich 10  
85-090 Bydgoszcz Poland  
[www.armakom.pl](http://www.armakom.pl)

tel. +48 - (0) 52 - 345 60 11  
tel. +48 - (0) 52 - 345 60 43  
fax. +48 - (0) 52 - 345 60 21  
e-mail: [info@armakom.pl](mailto:info@armakom.pl)

**armakom**